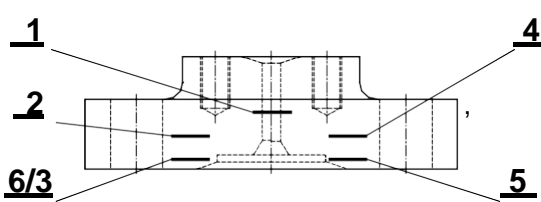
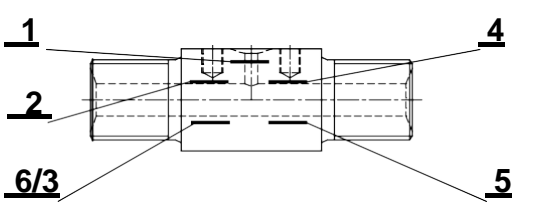
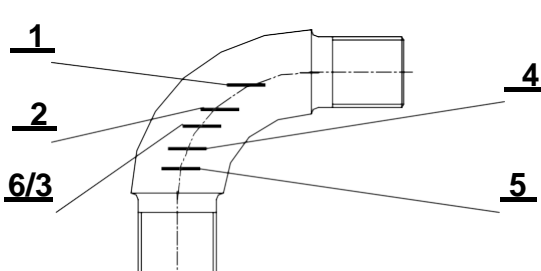
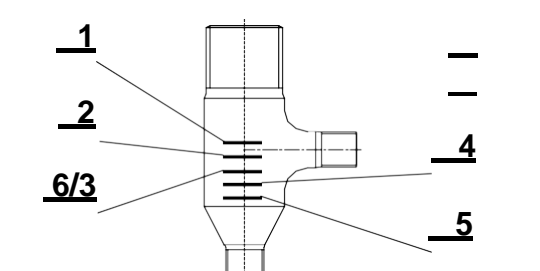
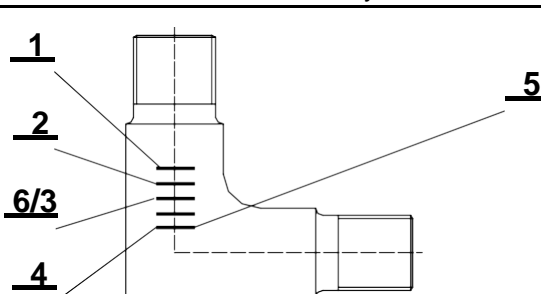
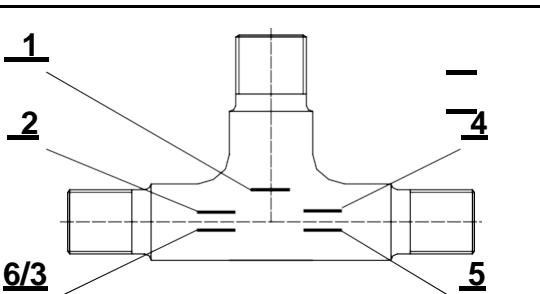
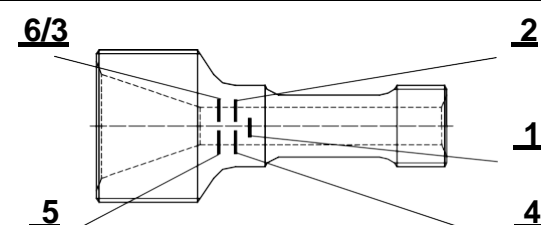
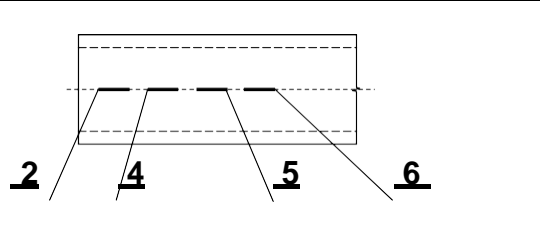

ORLEN Unipetrol RPA s.r.o.	Umístění kontrolních značek	N 16.9

Značky:

- | | |
|---------------------------|---------------------|
| 1. Jmenovitá světlost | 4. Značka oceli |
| 2. Znak výrobce | 5. Znak OTK výrobce |
| 3. Pořadové číslo výrobku | 6. Číslo tavby |

Přechody dle N16.81 od DN 58 výše	Přípojky dle N16.76 od DN 58 výše
	
Všechna kolena dle N16.50, N16.52 a, N16.54 všech DN	Tělesa armatur všech DN
	
Rohové kusy dle N16.60 všech DN a dle N16.62 od DN 58 výše	T - kusy dle N16.70 všech DN
	
Přechody dle N16.80 všech DN	Trubky všech DN
	

Nahrazuje :	Správce normy :	Platnost od :
N 16.9 z 6/1974	Sekce podpory údržby	1.7.1999 (Aktuálnost ověřena 2.2.2022)

